

Compresseurs mobiles

C 190 TS-12, C 200 TS-10, C 210 TS-9



Caractéristiques

- Moteur Cummins de la gamme B, robuste et fiable, avec régulation mécanique et refroidissement intermédiaire. Nouveau moteur de la série 2 répondant à la nouvelle norme internationale relative aux gaz d'échappement.
- Bloc compresseur à vis, économique en énergie, fabriqué avec des tolérances minimales et doté d'une régulation de débit en continu. Le régime moteur ainsi que la régulation de l'aspiration s'adaptent automatiquement à la consommation d'air.
- Pré-compression de l'air d'admission du compresseur par un deuxième turbocompresseur, avec refroidissement intermédiaire.
- Augmentation de 14 % du rendement global du moteur.
- Panneaux de carrosserie galvanisés, résistant à la corrosion ; finition par procédé électrostatique assurant une grande longévité.
- Remplacement rapide des différents panneaux d'habillage vissés, en cas d'endommagement accidentel par exemple.
- 4 grands panneaux frontaux et latéraux ouvrant largement vers le haut et soutenus par de robustes vérins pneumatiques garantissent une bonne accessibilité lors de la maintenance.
- Important réservoir de carburant de 370 litres, permettant une journée de fonctionnement (9,5 heures) pleine charge.
- Tableau de bord accessible et lisible.
- Démarrage par commutateur.
- Témoins de sécurité lumineux et individuels en cas de panne.
- Système de coupure automatique en cas d'anomalies constatées: pression d'huile moteur, température du liquide de refroidissement, température du compresseur, niveau de liquide de refroidissement et contrôle de charge.
- Avertisseur de niveau de carburant en cas de faible niveau de G.O. évitant les coûts liés à la panne sèche et à la purge du système d'alimentation en carburant : la réserve reste suffisante pour environ 2 heures d'utilisation.
- Le préfiltre de série protège contre les impuretés.
- Vanne de régulation de température d'huile montée en série et conçue pour des utilisations à basses températures.
- Anneau de levage central pour une manipulation facile (passage d'un crochet ou d'une manille).

Avantages

- **Les plus petits et les plus légers de leur catégorie**
Appareils universels avec de nombreuses utilisations possibles avec différentes options et variantes de pression.
- **Importantes économies de carburant grâce à un nouveau système breveté**
(pré-compression de l'air d'admission du compresseur par le 2^{ème} turbocompresseur). Jusqu'à 20 % d'économies sur les coûts totaux rapportés à l'ensemble de la durée de vie.
- **Vaste plage de régulation de 1000 à 2400 tr/min**
Correspond à 58 % de la régulation en continu sur la variation du régime moteur. Aucun compresseur conventionnel n'est en mesure d'atteindre cette valeur. La régulation est donc très exacte et précise et autorise d'importantes économies de carburant en charge partielle.
- **Démarrage moteur progressif**
Ménage le moteur / augmente la longévité.
- **Possibilité d'utilisation à des températures ambiantes de -15 °C à + 50 °C et jusqu'à une altitude de 5000 m à 30 °C**
Grande sécurité de fonctionnement.
- **Châssis tandem**
Bonne maniabilité et stabilité élevée.
- **Poids de service inférieur à 3500 kg**
Faible poids permettant un tractage par un véhicule 4 x 4.
- **Contrôle technique tous les 2 ans seulement**
Grâce au faible poids de service-permet un gain de temps et d'argent.
- **Uniquement besoin d'un frein à inertie**
Robuste et simple, nul besoin d'un système de freinage pneumatique avec ABS.
- **6 fonctions de coupure automatique**
protègent le moteur et le compresseur.
- **Points de maintenance accessible d'un même côté**
- **Accès simple et rapide**
- **Panneaux vissés individuellement, rembourrés de mousse isolante**
Remplacement économique et rapide.
- **Châssis galvanisé avec possibilités de réglage personnalisé**
Utilisation universelle – longévité élevée.

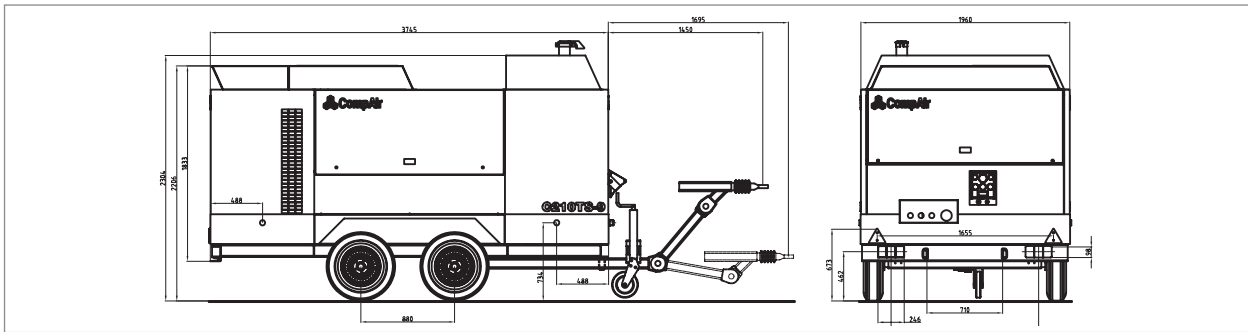

Caractéristiques techniques

Type	DL 2101		
Désignation commerciale	C 190 TS-12	C 200 TS-10	C 210 TS-9
Caractéristique de service			
Débit (m ³ /min)*	19	20	21
Pression de service (bar)	12	10	8,6
Plage de pression (bar)	5-12	5-10	5-9
Réservoir d'huile du compresseur (l)	65		
Moteur			
Moteur d'entraînement / Type de moteur	Cummins 6 B TT AA 5.9		
Système de refroidissement	refroidissement à eau		
Puissance moteur installée (kW)	175		
Plage de rotation (tr/min)	1000-2400		
Réservoir d'huile du moteur (l)	15		
Capacité du réservoir (l)	370		
Liquide de refroidissement (l)	65		
Poids / Dimensions			
Poids en service (kg) (ajustable en hauteur et frein)**	3270		
Poids total autorisé (kg)	3500		
Longueur avec frein, réglable en hauteur (mm)	min 5195 mm – max 5440 mm		
Longueur de la carrosserie (mm)	3750		
Largeur (mm)	1960		
Hauteur (mm)	2304		
Raccordements d'air comprimé	3 x 3/4" + 1 x 2"		
Niveau sonore			
Niv. de puissance acous. (dB(A)) selon 2000/14/CE***	100		
Niv. de pres. acous. (dB(A)) selon PNEUROP**** à 7 m	71		
* selon ISO 1217 Ed. 3 1996 Annexe D			
** sans options			
*** Valeurs légales limites de la directive communautaire			
**** PN8NTC2.2			

Options

- **Réfrigérant final intégré**
avec séparateur automatique de condensat. Réduit la teneur en eau dans l'air comprimé. Echangeur de chaleur supplémentaire monté en aval, permettant d'utiliser la chaleur de l'huile du compresseur pour réchauffer l'air comprimé.
- **Ensemble de filtration submicronique** intégré (en plus du réfrigérant final précité). Préparation de l'air avec ensemble de filtration submicronique selon ISO 8573.1 et ZTV-SIB 90, avec une teneur en huile résiduelle inférieure à 0,01 ppm.
- **Versión sur châssis**
Pour le montage sur la surface de chargement d'un véhicule correspondant.
- **Versión sur patins avec logements pour fourches de chariots élévateurs**
Pour une mise en place stabilisée sur les chantiers.
- **Commutateur de pression**
Possibilité de réglage de 2 pressions de service, sélection manuelle.
- **Peinture spéciale et personnalisation client (autocollants)**
Permet une identification sur un chantier et aide aussi à retrouver le matériel en cas de perte ou de vol.
- **Système anti-emballement du moteur**
Une vanne de sur-régime dans la zone d'admission du moteur garantit une coupure immédiate en cas d'aspiration de gaz inflammables afin d'éviter tout risque d'endommagement du moteur par suite d'un sur-régime.
- **Pare-étincelles pour les gaz d'échappement**
Sécurité du travail, même en environnement sensible (raffineries, etc.)
- **Aide au démarrage à froid**
Permet un démarrage fiable même à une température ambiante de -30 °C.

